

WORKS
BCV
CYCLING TEAM



Seizoen 2009



PLOEGVOORSTELLING

6 februari 2009
Voetbalkantine OMS Ingelmunster

VOORWOORD

Het is juist of dat het nog maar van gisteren geleden is dat wij het nieuwe BCV Works cycling team boven de doopvont gehouden hebben en toch is er reeds een jaar voorbij gevlogen. En wat voor een jaar !!!!

Bescheiden begonnen en na veertien dagen reeds bekend over gans België door de overwinning van KEN VANMARCKE in de overbekende wedstrijd " DE KATTEKOERS " zijnde Deinze – Ieper. En dat deze wedstrijd in de media en bij de Nationale wielermassa aardig in de belangstelling komt is algemeen geweten, want dit is werkelijk de droom van iedere ploeg en zeker ook van iedere renner om deze wedstrijd op hun palmares te krijgen .

Wij mogen stellen dat wij in onze betrachting gelukt zijn, ondanks het minieme overwinningsgetal hebben wij onze doelstelling die wij voor ogen hadden tot werkelijkheid kunnen uitvoeren, want onze doelstelling was de jonge renners de kans te geven om via de Topcompetitie – ronden en meerdere Nationale interclubs- ervaring te laten opdoen om eventueel later naar een grotere club door te stoten om via deze weg misschien door te stoten naar de profrangen, en eveneens intussen te proberen om hier of daar een uitschieter te plaatsen zodat wij de ploeg en meer bepaald de naam van onze Hoofdsponsor in de schijnwerpers kon brengen, iets waar wij dankzij de inzet en de wilskracht van onze renners magnifiek in geslaagd zijn, want zoals hierboven reeds vernoemd, een overwinning in de Kattekoers met daar bovenop de Provinciale titel bij de Beloften van Benjamin Verraes welke daarnaast ook nog de overwinning wist te behalen in de Nationale Testtijdrit te Borloo en dit tegen het kruim van onze beste tijdrijders (Ghijssels – Vermote – Baeckelands) met daar bovenop nog de glansrijke overwinning van terug Ken Vanmarcke (ten koste van veelwinnaar Guy Smet) in de Schaal Schoeters te Beveren – Waas.

Neem dan nog dat wij net zoals het jaar voordien terug twee renners afgeleverd hebben aan een Topploeg nl. Ken Vanmarcke en Benjamin Verraes en dan zal iedereen het met ons ééns zijn als wij van een geslaagd jaar spreken.

Hopelijk kunnen wij dit jaar met onze zeer jonge ploeg terug een degelijk niveau halen en wie weet misschien wel hier of daar weer ééns keihard toeslaan.



Hotel Sandeshoved



Zeedijk 26

8620 Nieuwpoort

www.sandeshoved.be

ALGEMEEN BESTUUR

Voorzitter: Baron Herman

St. Livinusstraat 29
8920 Elverdinge
T: 057/423 464
GSM: 0475/450 577
E-mail: herman.baron@skynet.be

Trainer - Verzorger: Wante Luc

Vichtsesteenweg
8570 Anzegem
T: 056/779 624
GSM: 0486/390 573
E-mail: hetgoedgevoel@scarlet.be

Secretaris-Penningmeester-Ploegleider: Corneillie Luc

Oostrozebekestraat 48
8770 Ingelmunster
T: 051/316 623
GSM: 0479/762 244
E-mail: luc.corneillie@telenet.be

Logistieke Medewerkers:

Vanheuverbeke René

Kerkstraat 74
8570 Anzegem
T: 056/680 978
GSM: 0472/716 912

Mekaniker: Soetaert Yves

St. Rochusweg 26
8540 Deerlijk
GSM: 0475/770 451
E-mail: millenniumteam@telenet.be

Pommelaere Willem

St. Antoniusstraat 13
8570 Ingooigem
T: 056/774 418
GSM: 0498/510 628

Verzorger: Dos Santos Jody

René Declercqstraat 6
8570 Anzegem
GSM: 0473/409 418
E-mail: jodydossantos@hotmail.com

Tuytens Eric

Kon. Astridlaan 8
8870 Izegem
GSM: 0476/565 334

Vent-Axia[®] by Ventilair

Exclusief verdeler van Vent-Axia-producten in België
Alle toebehoren voor ventilatie en rookgasafvoer
Snelle leveringen aan groothandel en installateur (CLV)
Begeleiding bij berekeningen en plannen
Steeds hoogkwalitatieve producten

Green Tornado Business Center
Pieter Verhaeghestraat 8
8520 Kuurne
T: +32(0)56 36 21 20
F: +32(0)56 36 21 21
info@ventilair.be

www.ventilair.be

U  **unique**

Leiestraat 36
8500 Kortrijk
Tel: 056 24 55 55

www.unique.be

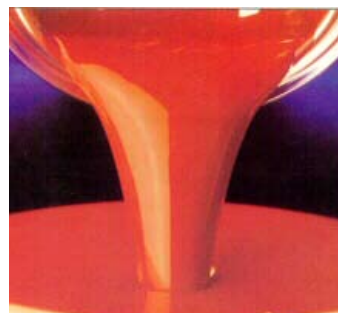

SCHILDERWERKEN
TUYTENS CHRISTOPHE
INGELMUNSTER
0475 31 99 53

VERSLAG KATTEKOERS 2008

Zondag 16 Maart 2008 zal een datum zijn welke bij de vele sportliefhebbers voor altijd zal blijven nazinderen want op deze dag maakte de nieuwbakken wielerploeg BCV Works C.T. furore in de wielwereld. WAT EEN DAG VANDAAG!!!

Een opsteker van formaat voor de jongens van de ploeg en zeker en vast voor Ken Vanmarcke die daarmee bewezen heeft dat hij zeker de TOP waardig is en tegelijkertijd zijn zege opdraagt aan De Heer Kurt Declerck die zijn vertrouwen in de wielerploeg heeft gesteld.

Nochtans begon de dag niet te schitterend voor ons, door de aanhoudende regen was het voor de mensen van de technische staf geen lachertje om in zo'n rotweer het materiaal in orde te brengen, ook de renners waren niet al te happig om in die koude en natte wegen te starten, ook bij de lottrekking van de rangorde voor de ploegwagens waren wij op de 21ste rij op 33 wagens eveneens niet te schitterend gelukt om als toemaatje tien minuten voor de start van de wedstrijd vast te stellen dat onze achterband van de volgwagen leeg gelopen was. Dankzij Frans en Willem werd dit euvel vlug hersteld. Van een goed begin was dus zeker geen sprake.

Ondanks het slechte weer werd er dankzij de brede weg (Gent-Kortrijk) er direct een hoog tempo op na gehouden zodat de vele schermutselingen nooit ver droegen. Uiteindelijk kwam te Moorslede toch een ontsnapping van zes renners tot stand en mede door een massale valpartij hadden de leiders vlug een voorsprong van om en bij de minuut, maar zoals ploegleider Luc zijn renners op het hart gedrukt had, dat de wedstrijd pas maar zou openbreken ééns men de bevoorradingszone bereikt had, kwam ook uit want intussen waren de zes leiders terug ingelopen en kon de wedstrijd eindelijk serieus beginnen.

Door de slechte weersomstandigheden en mede dankzij het hoge tempo dat de renners onderhielden hadden wij na de eerste beklimming van de Kemmelberg nog amper 80 van de 198 gestarte renners in de running voor de overwinning.

Voor Ken Vanmarcke was de wedstrijd nog niet hard genoeg want op een zeventig km. van de aankomst trok hij alleen ten aanval, maar aangezien er geen versterking kwam uit de achtergrond en ook wegens de strakke wind hield hij het na enkele kilometers wijselijk voor bekeken.

Bij de tweede beklimming van de Kemmelberg kregen wij twee renners in de aanval nl. Sep Vanmarcke en Vedel Kvist (Beveren 2000) maar tijdens de zeer gevaarlijke afdaling werden zij vervoegd door vier achtervolgers waarbij natuurlijk onze KEN.

Met nog 30km voor de boeg begonnen de zes vluchters aan een zeer moeilijke onderneming en aangezien de achtervolgende groep van een 50-tal renners (waarbij Benjamin Verraes) niet liet begaan en er eveneens duchtig de pees oplegden, konden de zes dankzij hun goede verstandhouding hun minieme voorsprong behouden. →

→ Op vier km. van de eindstreep achtte Ken zijn ogenblik aangebroken en demarreerde van de kop af en geruggesteund door broer Sep wist Ken vlug een tiental seconden voorsprong te nemen en vooraleer de overige leiders beseften dat Sep de broer was van Ken was de vogel gaan vliegen en mocht KEN wijd molenviekend zijn nieuwe truitje van BCV Works showen op de brede en met een zee van van volk gevulde Rijselstraat te leper.

Om het feest uniek te maken eigende Sep zich nog de tweede plaats toe.

Dat het VANMARCKE FESTIVAL juist in leper moest gebeuren was ook iets unieks, want in het gezelschap van zijn Burgemeester De Heer Dehaene kon onze kersverse en fiere Voorzitter Herman Baron, Schepen van de Stad leper, het festival aanschouwen vanop de ertribune.

Later op de receptie in de prachtige Lakenhalle van de Stad leper was onze Voorzitter nog zodanig onder de indruk van de Gebroeders Vanmarcke hun prestatie, dat hij tijdens zijn speech de gepaste woorden niet vond, iets wat wij zeker van een advocaat niet gewoon zijn, maarja wie zou er niet uit zijn lood geslagen zijn na zo'n machtsexploot.

Bij deze willen wij De Heer Burgemeester en het schepencollege van de Stad leper evenals de inrichters van harte bedanken voor het prachtig onthaal welke ons na de wedstrijd te beurt viel.

UITSLAG :

1. Vanmarcke Ken		BCV Works C.T.
2. Vanmarcke Sep	op 4 sec.	Davitamon – Lotto – Jong Vlaanderen
3. Bille Gaetan	op 4 sec.	Predictor – Lotto – VC Ardennais
4. Pardini Olivier	op 23 sec.	Groupe Gobert C.T.
5. Vedel Kvist Thomas	op 23 sec.	Beveren 2000 (intussen prof bij Quick Step)

Eerste achtervolgers op 27 sec.

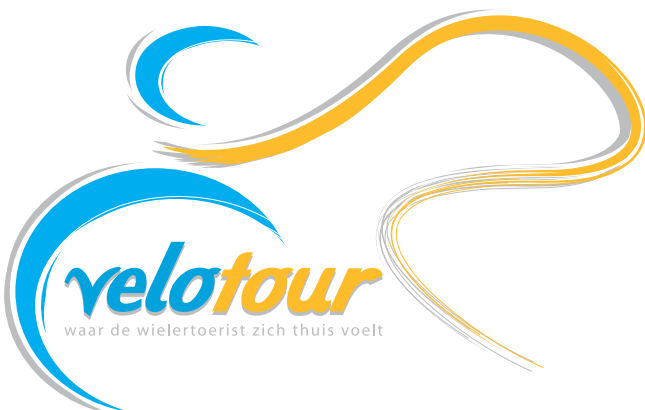

VELOTOUR

Kortrijksesteenweg 240 bus 8

8530 Harelbeke

GSM: 0475 39 27 57

velotour@telenet.be

www.velotour.be



colovie

100% colostrum

Zink- en koperwerken

Gasverwarming

Platforms

Sanitair

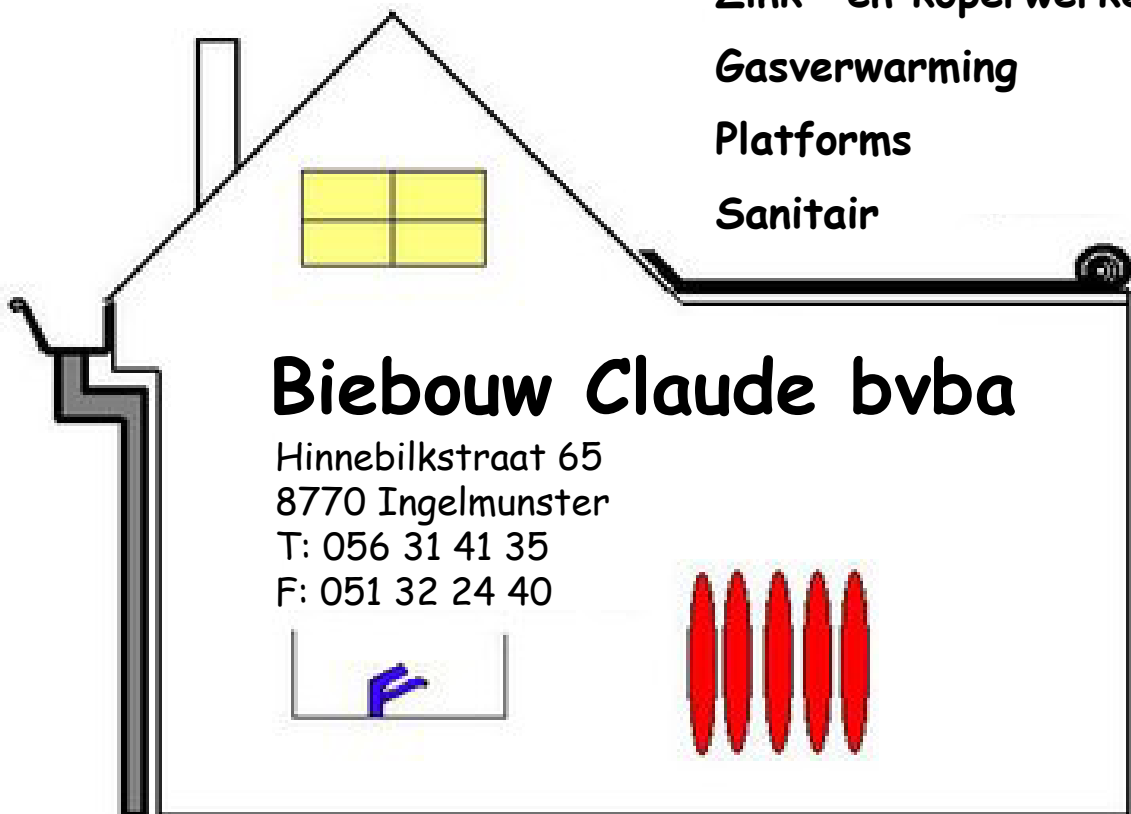

BELOFTEN



Vandaele Kenneth
Roeselare
03-05-1990
J.R. Roeselare



Commeyne Steffen
Moorsele
25-10-1989
D.J. MATIC

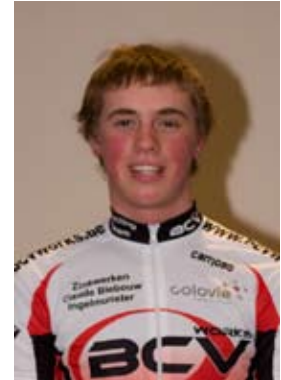

Vlamynck Nick
Kortemark
22-08-1989
2e jaar BCV Works C.T.



Vandaele Angelo
Doomkerke
04-06-1988
3e jaar BCV Works C.T.



Vandendriessche Ibe
Waregem
23-11-1990
Bodysol Menen

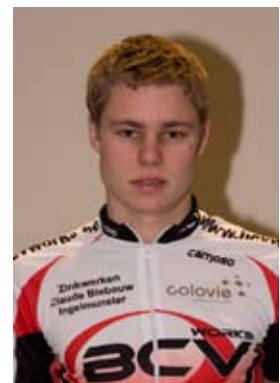

Vandaele Robin
St.-Eloois-Winkel
18-03-1989
2e jaar BCV Works C.T.



Sioen Sylvester
Moorslede
16-06-1990
J.R. Roeselare



Dewypelaere Jakke
Rumbeke
27-02-1990
J.R. Roeselare



Vanhaecke Thomas
Oostkamp
16-06-1989
PWS Eysen

BELOFTEN



Schepers Jelle
Schilde
20-05-1988
3e jaar BCv Works C.T.



Van Belleghem Dajo
Brugge
10-10-1989
2e jaar BCv Works C.T.



Van Gastel Brecht
Merksem
04-05-1988
RABC Antwerpen



Orbie Stephen
Reningelst
25-01-1988
2e jaar BCv Works C.T.



Van Weehaeghe Bram
Vlamertinge
05-04-1990
J.R. Roeselare

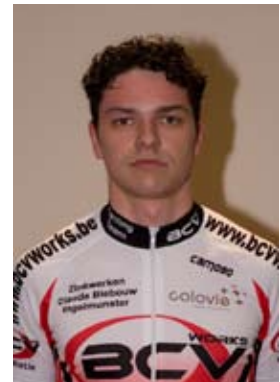

Toebat Andrew
Wervik
27-06-1989
2e jaar BCv Works C.T.



Depuydt Kenny
Oudenburg
06-05-1990
S.G. Koksijde



Van Lancker Steven
Avelgem
13-04-1989
2e jaar BCv Works C.T.

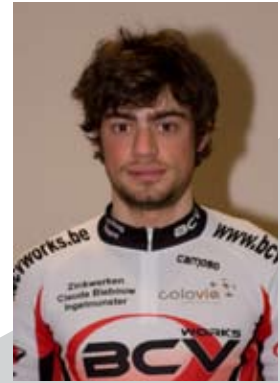

Roels Sam
Deerlijk
10-03-1988
2e jaar BCv Works C.T.

Text@

Translation Services

T: 016 29 72 48

F: 016 29 72 49

textat@pandora.be



Stainless Steel

Intococon
Oostkaai 44
8900 Ieper

T: 057 21 35 62
F: 057 21 35 65

info@intococon.be

www.intococon.be

EZC

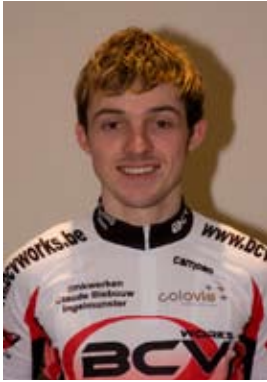

Baron Edouard
leper
05-03-1986
3e jaar BCV Works C.T.

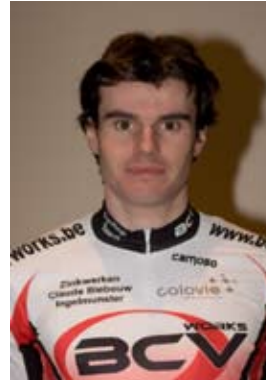

Harinck Peter
St.-Eloois-Vijve
05-03-1986
3e jaar BCV Works C.T.

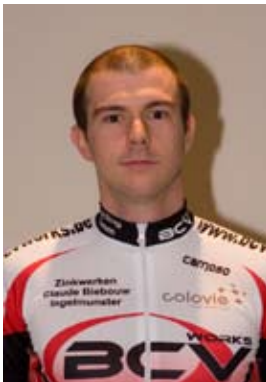

Doutrelaigne Tom
Anzegem
07-04-1981
2e jaar BCV Works C.T.



Hoedt Michaël
Heestert
30-11-1983
2e jaar BCV Works C.T.

ALGEMENE BOUWWERKEN NICO CORLUY

Meulebekerstraat 83
8770 Ingelmunster
Tel. 051 302 394
GSM 0476.484838

HAIRSTYLE LINDSEY

Meulebekerstraat 83
8770 Ingelmunster
Tel. 051 302 394



RIJWIELEN VERMEEREN

Markegemsesteenweg 20
8720 Dentergem
Tel: 051 633 274

VERSLAG SCHAAL SCHOETERS BEVEREN-WAAS 2008

Opnieuw een hoogtepunt voor Wielerploeg BCV Works C.T.

Inderdaad beleefde Wielerploeg BCV Works C.T. terug een hoogdag want tijdens de 32ste verreden Schaal Schoeters te Beveren-Waas overschreed KEN VANMARCKE als overwinnaar de eindstreep.

Met 182 deelnemers stonden ze aan de start voor een wedstrijd verreden over een afstand van 146 km. verdeeld over 82 km. in lijn en 8 plaatselijke ronden van 8 km. Ondanks de felle wind en de fikse regenbuien hield het peleton er een strak tempo op na.

Na 10 km. wedstrijd kreeg Stephen Orbie af te rekenen met lekke band maar aangezien wij bij de lottrekking voor de volgorde van de ploegwagens groot geluk hadden en het nummer 1 lukten was Stephen vlug hersteld en kon zo vlug zijn plaats in het peleton terug in nemen.

Km. 20 had men een ontsnapping van 19 renners met daarbij Ken Vanmarcke en Stephen Orbie verder nog de winnaar van vorig jaar Ward Bogaert alsook superfavoriet en veelwinnaar Guy Smet, in dit bizarre weer werd het een echte slijtageslag want op een bepaald ogenblik had men volgende situatie : op kop de 19 leiders, gevolgd door 8 achtervolgers, vervolgens nog ééns 9 achtervolgers en dan uiteindelijk het grote peleton.

Bij het ingaan van de eerste plaatselijke ronde voelden de koplopers dat de achtervolgers niet stil zaten en dat zij er wat zouden moeten aandoen wilden zij niet ingelopen worden.

Zo ontstond er een ontsnapping van zes renners nl. het Soenens-Germond duo Robby Meul en Michael Northy, favoriet Guy Smet, de winnaar van vorig jaar Ward Bogaert, Oostvlaming Gunther Sterck en tenslotte onze Ken Vanmarcke.



De zes verstonden elkaar wonderwel en konden zo hun voorsprong stelselmatig opdrijven, nochtans zaten de achtervolgers ook niet stil maar toch waren zij niet opgewassen tegen de zes zeer sterke en goed ronddraaiende koplopers.

Op 15 km. van de aankomst zag de situatie er als volgt uit : de zes koplopers, 19 eerste achtervolgers op 1'20" het peleton op 2'.

Bij het ingaan van de laatste ronde passeerde Ward Bogaert met minieme voorsprong op zijn 5 companen, de rest mocht de zege vergeten en verder strijden voor de verdere ereplaatsen. Op 5 km. van de finish plaatste Ken een tegendemarrage en kreeg onmiddellijk Guy Smet in zijn zog en zoals verwacht was dit een koud kunstje voor de twee om de ontsnapte Ward Bogaert tot de orde te roepen en tot genoegen van het talrijk opgekomen publiek en de vele volgers maakten de drie en mede door de fantastische reportage van de speaker de laatste vijf km. er een strijd van om handen en vingers van af te likken en voor Wielerploeg BCV Works kon het zeker niet meer stuk want tot verbazing van iedereen klopte Ken superfavoriet Guy Smet gemakkelijk in de sprint , Ward Bogaert werd 3de op 6" , Gunther Sterck 4de op 9" en tenslotte het Soenens duo 5de en 6de op 12 en 15".

Bristol KARAOKE

Iedere vrijdag en zaterdag vanaf 21u
Voor vrijgezellenavond of andere feestjes op aanvraag
Ook mogelijkheid gecombineerd met een etentje

Bruggestraat 122, 8770 Ingelmunster
GSM 0497 302 394

RESTAURANT TEN NIEUWEN HUYZE

Iedere dag: **DAGMENU** - ook aan de kaart

Ook mogelijkheid om af te halen

Specialiteit: *côte à l'os* menu

Feestzaal voor alle doeleinden tot 120 personen



KASTEELBIER

PROGRAMMA 2009

datum	Wedstrijd	Klasse
zo 22 febr.	Clubkampioenschap Meulebeke	
zo 01 maart	Gent - Staden	1.12 A
zo 01 maart	Brussel - Opwijk	Interclub tot 26 jaar
za 07 maart	Vlaamse Pijl Harelbeke	1.2
zo 08 maart	Brussel - Zepperen	Interclub – 27 jaar
zo 15 maart	Deinze - Ieper	Topcompetitie
zo 29 maart	Trofee van Haspengouw Aalst (St.Truiden)	Interclub
vrij 03 april	Triptyque Monts et Chateaux - Frasnes	1.2 UCI
za 04 april	-	1.2 UCI
zo 05 april	-	1.2 UCI
za 11 april	Tweedaagse der Gaverstreek Stasegem	2.12
zo 12 april	Beveren – Leie & Deerlijk	2.12
ma 13 april	Dwars door het Hageland	1.2 interclub
za 18 april	Luik – Bastenaken – Luik	Wereldbeker
zo 19 april	Zellik - Galmaarden	TOPcompetitie
24 t.e.m. 27 april	Circuit de Saronne et Loire (Fr.)	O.V.
zo 03 mei	P.K. Beloften	-
zo 10 mei	Circuit du Wallonie	TOPcompetitie
15 t.e.m. 17 mei	Triptyque des Ardennes	-
do 21 mei	G.P. Raymond Impanis Kampenhout	Interclub
zo 24 mei	G.P. Etienne Dewilde Laarne	Interclub
di 02 juni	Gullegem	Profs 1.2
zo 07 juni	Waver - Rijmenam	TOPcompetitie
za 13 juni	G.P. Noel Soetaert Moorsele	Interclub
zo 21 juni	Ardense Pijl	TOPcompetitie
di 23 juni	G.P. Geluwe	Interclub
woe 24 juni	I.T. Oetingen	1.2
za 27 juni	Omloop Het Volk Zottegem	TOPcompetitie
01 t.e.m. 04 juli	Ronde van Luxemburg	-
ma 06 juli	Schaal Schoeters Beveren - Waas	Interclub
za 11 juli	G.P. Stad Geel	TOPcompetitie
za 11 juli	St. Godelieveprijs Pittem	Interclub
vrij 17 juli	G.P. SLAGERIJ TOURNEDOS INGELMUNSTER	Org. BCV Works C.T.
22 t.e.m. 26 juli	Ronde van Vlaams Brabant	-
do 30 juli	Internatie Reningelst	Interclub
woe 05 aug.	Zillebeke – Westouter - Zillebeke	Interclub
01 t.e.m. 05 aug.	Ronde van Namen	-
06 t.e.m. 09 aug.	Ronde van Antwerpen	-
za 15 aug.	Cras – Avernas	Interclub
di 18 aug.	Omloop der Grensstreek Wervik	Interclub
za 22 aug.	B.K. E.Z.C. Binche	-
zo 23 aug.	B.K. Beloften Binche	-
woe 26 aug.	Mem. Dany Jonckhere Oudenburg	Interclub
zo 07 sept.	Circuit du Port Duinkerke	Interclub
do 10 sept.	Izegem	Profs
zo 13 sept.	G.P. Joseph Bruyère Hotton	TOPcompetitie
di 15 sept.	Dessalgem	Profs
zo 20 sept.	Omloop der Vlaamse Gewesten Kessel - Lo	TOPcompetitie
di 22 sept.	Vichte	Profs
zo 27 sept.	Gooikse Pijl	Interclub



TECHNICAL SPORTSWEAR

4all Solutions

Stationsstraat 23

8780 Oostrozebeke

Tel.: +32 56 66 48 66

Fax.: +32 56 66 48 88

Mail: info@4allsolutions.be



CMB

Begrafenisondernemer - Funerarium

Christ & Maureen Marijsse - Bolle

- Ambulancedienst
- Luchthavenvervoer
- Taxidienst
- Koerier

Funerarium: Oostrozebekestraat 74

Privé: Doelstraat 153A

8770 Ingelmunster

GSM: 0474 54 81 53

GSM: 0475 43 34 01

E-mail: marijsse@telenet.be

Café EDEMOLEN

bij Ivan



Steenweg Deinze - Gavere 148

9810 Nazareth

T: 09 384 37 68

Hét trefpunt voor wielertoeristen!

Open: di tot vrij: vanaf 14.00u

Za vanaf 16.00u

Zo vanaf 10.00u

Maandag gesloten



WORKS
BCV
CYCLING TEAM

**het bestuur en
de renners van
BCV Works Cycling Team
danken**

**alle sponsors en sympathisanten
voor hun financiële en morele steun
welke zij betuigen voor onze
wielerploeg**



BCV Works, installateur en specialist in woonhuisventilatie

BCV Works ontwerpt en installeert reeds 15 jaar en is marktleider in woonhuisventilatie in België, geen enkele andere installateur plaatst per jaar meer ventilatiesystemen.

Ons steeds groeiende team bestaat op vandaag uit 55 getrainde en ervaren installateurs, een studie- en tekenbureau met 6 ingenieurs en 10 interne technische werkrachten voor offertes, plannings, werfcontroles, dienst na verkoop, enz...

Ons bedrijf is niet gegroeid vanuit de installatie van centrale verwarming of airconditioning, maar draagt sinds het prille begin de expertise mee die eigen is aan ventilatie. Daarbij hebben onze ingenieurs en technici reeds vele vraagstukken intern opgelost en zijn we elke dag op zoek naar mogelijkheden om uw ventilatiesysteem nóg zuiniger, nóg goedkoper, nóg stiller of gebruiksvriendelijker te maken.

De probleemoplossende aanpak van het hele team zorgt steeds voor het juiste antwoord op uw vraag.



Reeds meer dan 15 jaar ervaring in ventilatie

Specialist in balansventilatie

Systemen voor woonhuizen, appartementen en projecten

Team van 55 ervaren installateurs

Eigen studie bureau en designafdeling

Snelle offertedienst

Individueel, collectief en balansventilatie

Ontdek onze systemen: C, D en Hybride

Wij nemen de volledige E-peilverantwoordelijkheid



D HYBRID OPTIMAL 7 SYSTEEM

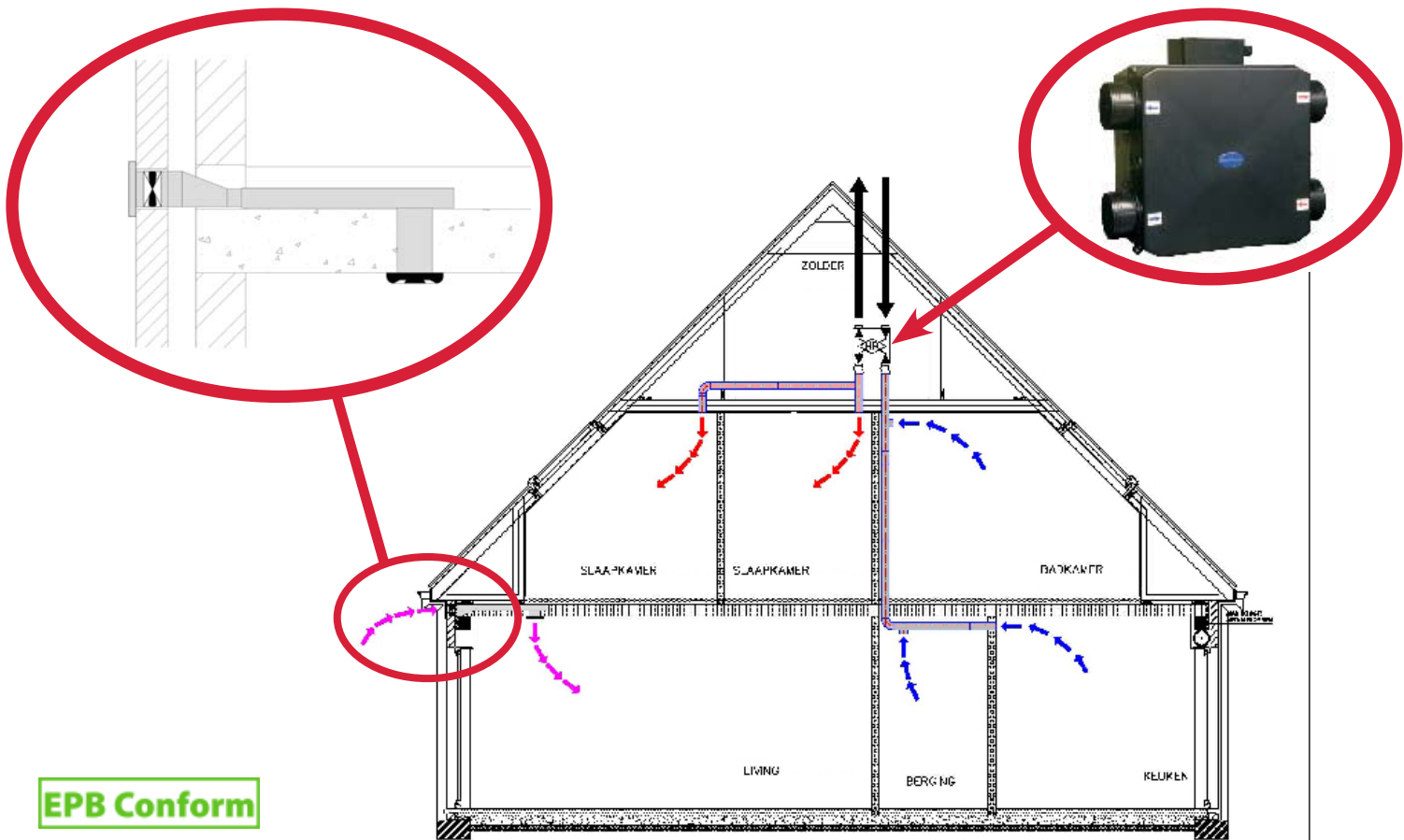

Het **D HYBRID OPTIMAL 7** Systeem van **BCV Works** combineert een balansventilatiesysteem met een geminimaliseerde direct gedreven toevoer. Bij dit systeem wordt vanuit de afgevoerde lucht **tot 70% van de warmte gerecupereerd** ten bate van de leef- en slaapruidtes op de verdieping. De toevoer van de ruimtes op de bovenverdieping wordt dus verwarmd met teruggewonnen energie. De overige ruimtes krijgen eveneens hun LoWatt gedreven geïntegreerde oplossing, die makkelijk aangestuurd wordt vanuit de centrale unit. Dit levert een aanzienlijke besparing op: niet enkel door het terugwinnen van de warmte, maar ook door de besparing op alle raamroosters en daktoevoeropeningen, zij zijn immers overbodig.

Bij dit systeem wordt de dynamische toevoer vertraagd ten opzichte van de dynamische afvoer, waardoor een hoger rendement wordt bekomen. Op het gelijkvloers wordt deze oplossing **aangevuld met een minimale LoWatt toevoer**. Hierdoor ontstaat het principe van een hybride luchtstroom.

Elektrische voorzieningen

D Hybrid Optimal 7 met HR200XL of HR300XL:

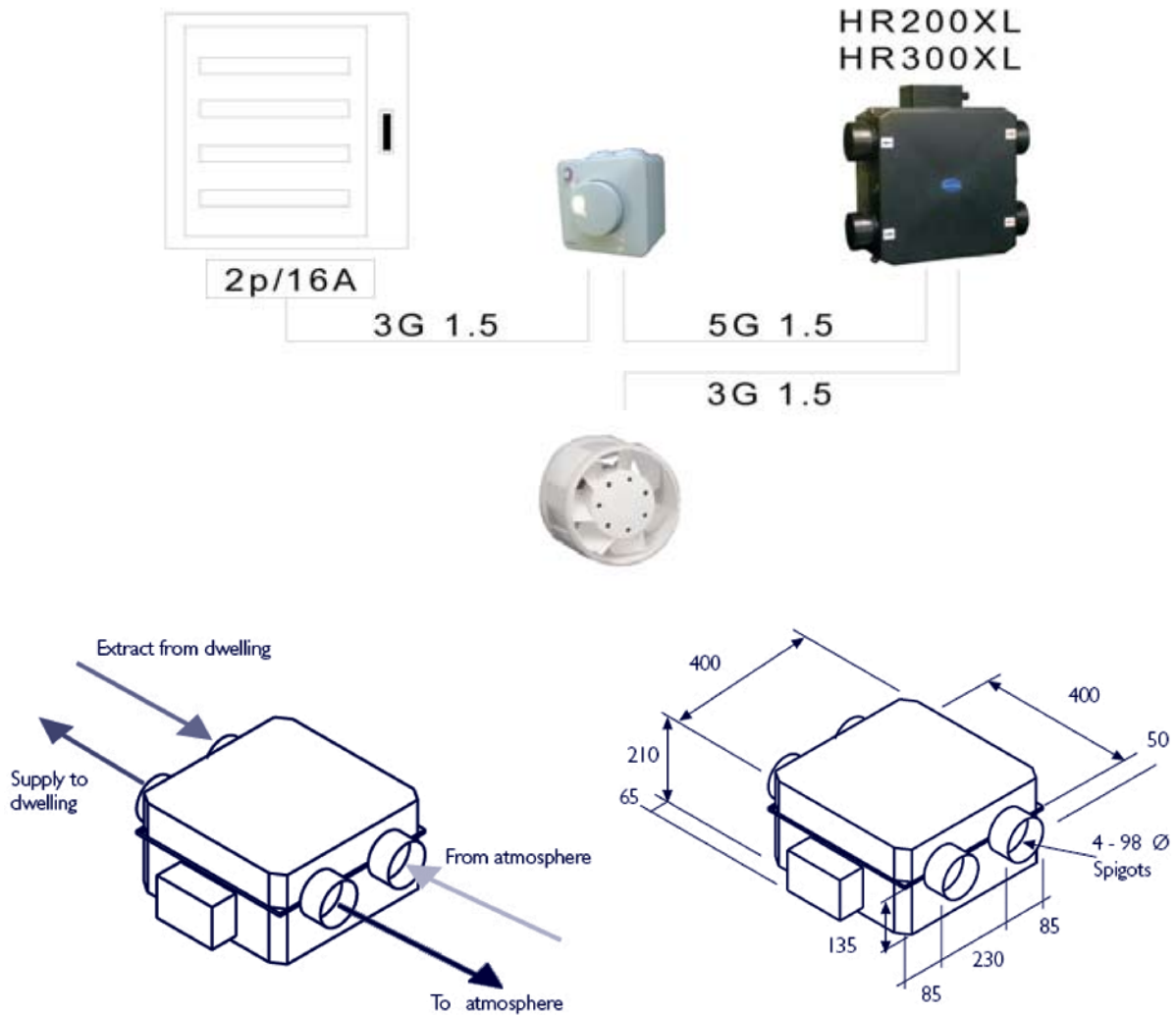

Het D HYBRID OPTIMAL 7 Systeem garandeert dus:

- 70% Warmteterugwinning!
- Budgetvriendelijk en esthetisch
- Maakt de voorzieningen van statische complexe toevoeringen voor de volledige woning overbodig
- Vereenvoudigt en optimaliseert de ventilatie in uw woning en neemt niet meer ruimte in beslag dan een basis ventilatiesysteem
- Door zijn kleine omvang kan deze unit overal makkelijk worden geplaatst
- Perfect aanpasbaar aan uw woning door meerdere beschikbare modellen
- Efficiënte condensatiebeperking
- Geluidsarme ventilatoren

D COMFORT

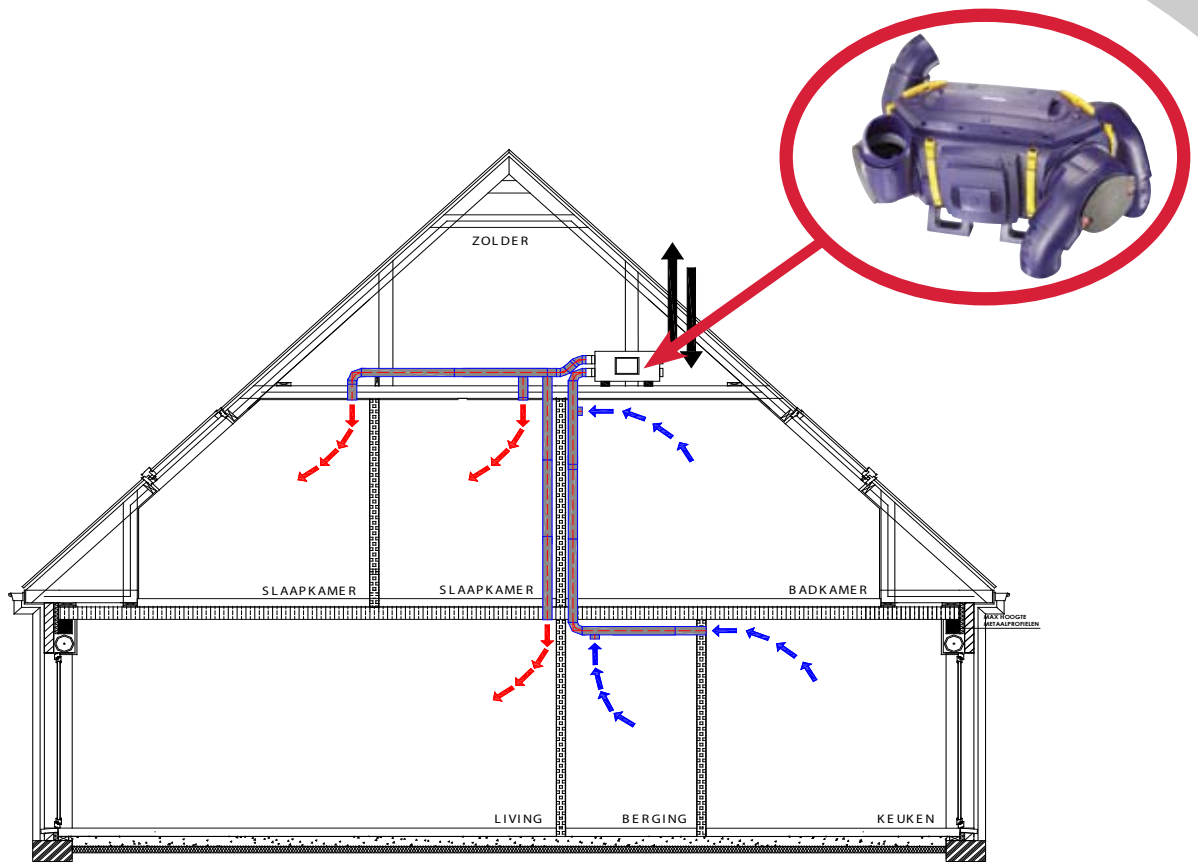

EPB Conform

Het **D Comfort** Systeem van **BCV Works** met als kloppend hart de **Air Minder** voert in keuken, badkamer en toilet vervuiling, geuren en vocht in de lucht af en voert in living en slaapkamers verwarmde en gefilterde buitenlucht toe, voor een optimale luchtverversing.

Daarbij wordt **95,3% van de binnenwarmte** benut om de koudere buitenlucht te verwarmen!

Met een **digitaal regelbaar weekprogramma** past dit systeem zich moeiteloos aan uw levensritme aan. Een automatische zomerbypass zorgt voor energiebesparing als het buiten warmer wordt. Ook is gratis koeling mogelijk voor warme zomernachten. Dit systeem is een weloverwogen investering die zich na enkele jaren ruimschoots heeft terugverdiend.



Elektrische voorzieningen

Air Minder met bedieningscontroller:

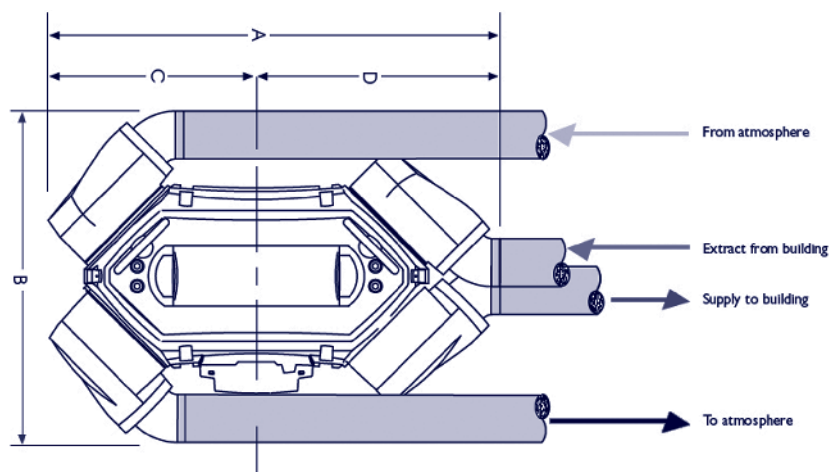

Model	A	B	C	D	kg.	Dia spigot
AM 290	1290	1050	570	720	28	150
AM 400	1320	1050	570	750	29	200

Het D COMFORT Systeem garandeert dus:

- Terugwinning van energie uit de afgevoerde lucht tot **95,3%!**
- Vereenvoudigt en optimaliseert de ventilatie: een meerwaarde voor uw woning
- Automatische zomerbypass voor warmere weersomstandigheden
- LoWatt energiebesparende en geluidsarme DC-motoren
- Maakt alle natuurlijke toevoeropeningen overbodig
- Ondermijnt de aanwezigheid van huismijt
- Vervangbare EU3-filters met filterdetectie
- Regelbaar digitaal weekprogramma
- Anti-vriesbeveiliging
- Freecooling mogelijk